

RF40

Fotocellule 24V
Infrared-beam safety photocells 24V
Photocellules 24V
Fotocélula 24V
Célula fotoeléctrica externa 24V
24V Fozelle

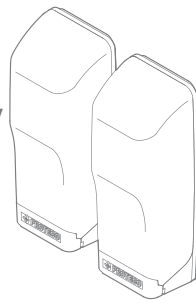

Manuale per l'installazione
Užívateľský manuál
Notice d'installation
Instrucciones y advertencias
Manual do Utilizador
Handbuch der Installation und des Gebrauchs



0,3_17

www.proteco.net

made in Italy



PROTECO S.r.l.

Via Neive, 77 - 12050 Castagnito (CN) ITALY

Tel. +39 0173 210111 - Fax +39 0173 210199 - info@proteco.net

TECHNICKÉ SPECIFIKACE

Parametr	40m (*)
Typ	Synchronizované infračervené fotobuňky
Kontakty	C. - N.C. - N.O.
Napájení	12-24Vac/dc ±3%
Spotřeba	TX - 15mA ±3% RX - 15mA ±3%
Kabeláž	TX - 2 x 0.50 mm ² RX - 4 x 0.50 mm ²
Provozní teploty	-20°C ÷ +50°C
Relé	24V 0.5A
Hmotnost	150 g
Krytí	IP 44

(*) Dosah může být snížen až o 70% za špatných povětrnostních podmínek nebo nesprávného zarovnání.

ROZMĚRY

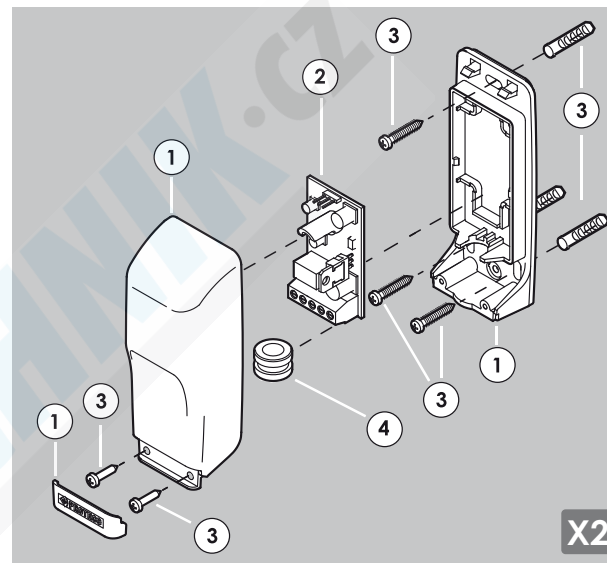
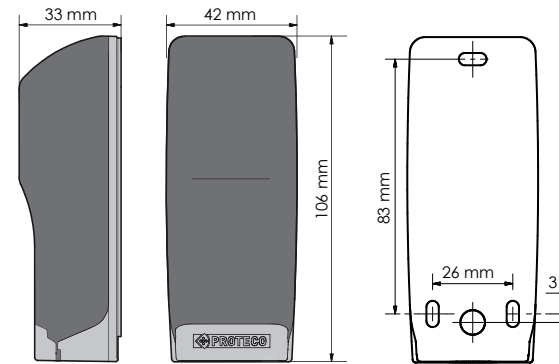

Fig. 1

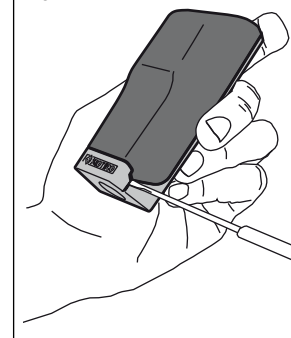

Fig. 2

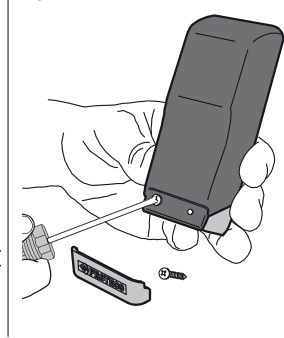

Fig. 3

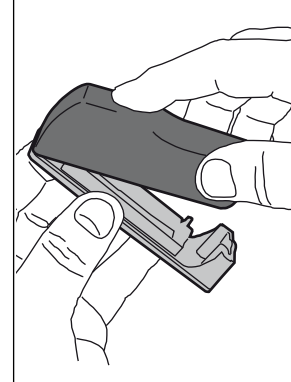

Fig. 4

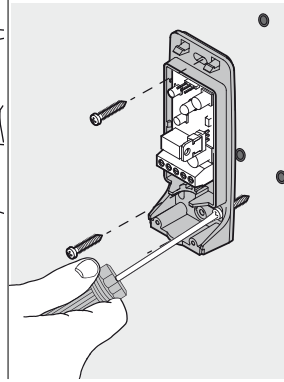

Fig. 5

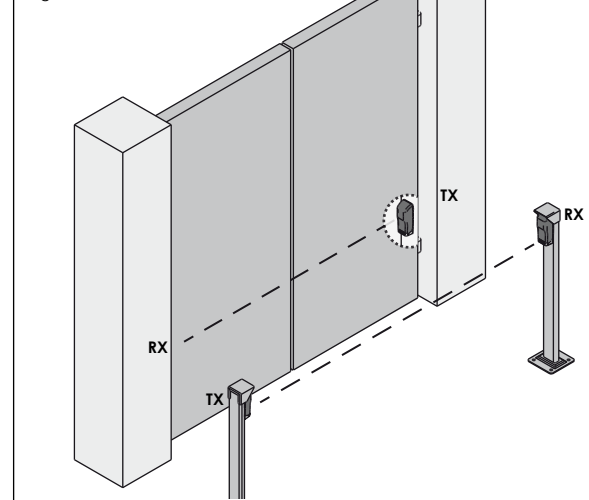

Fig. 6

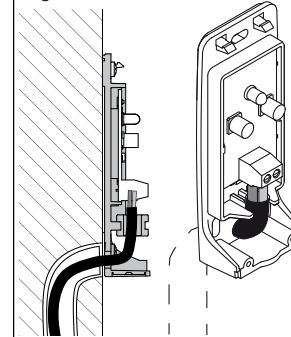
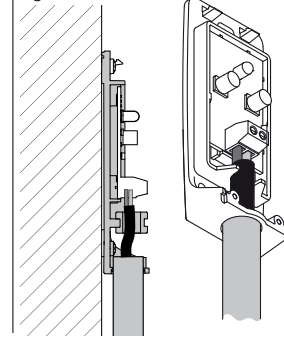

Fig. 7



DICHIARAZIONE DI CONFORMITÀ CE

Il fabbricante PROTECO Srl con sede in via Neive77, 12050 Castagnito, Italy dichiara che le fotocellule a raggi infrarossi serie RF40 sono conformi ai requisiti essenziali previsti dalla direttiva EMC 2014/30/EU

Castagnito 15.02.2017

Marco Gallo
Amministratore Delegato

CE COMPLIANCE DECLARATION

The Manufacturer PROTECO Srl, based in Via Neive77, 12050 Castagnito, Italy declares that the product named RF40 infrared-beam photocells comply to the reference regulations of EMC 2014/30/EU

Castagnito, February 15th 2017

Marco Gallo
Chief Executive Officer

DECLARATION OF CONFORMITY CE

Le fabricant PROTECO Srl avec siège en Castagnito, via Neive77, 12050 Italie déclare que les photocellules à rayons infrarouges série RF40 sont conformes à les dispositions essentielles prévues par la directive EMC 2014/30/EU

Castagnito le 15.02.2017

Marco Gallo
Administrateur Délégué

DECLARACIÓN DE CONFORMIDAD CE

El fabricante PROTECO Srl, via Neive77, 12050 Castagnito, Italy declara que la fotocélula a infrarojos modelo RF40 satisface las disposiciones pertinentes de la directiva EMC 2014/30/EU

Castagnito 15.02.2017

Marco Gallo
Gerente

DECLARAÇÃO DE CONFORMIDADE CE

O fabricante PROTECO Srl, via Neive77, 12050 Castagnito, Italy declara que o produto RF40 é em conformidade com as especificações da Directiva EMC 2014/30/EU.

Castagnito, dia 15 de Fevereiro de 2017

Marco Gallo
Gerente

KONFORMITÄTSERLÄRUNG CE

Der Hersteller PROTECO Srl via Neive77, 12050 Castagnito, Italy erklärt hiermit, dass die Beschützungsrichtung mit modulierten Infrarotstrahlen RF40 der Richtlinie EMC 2014/30/EU entspricht.

Castagnito 15.02.2017

Marco Gallo
Geschäftsführer

JUMPER

Vysoký rozsah		Nizký rozsah	
	40 m		10 m

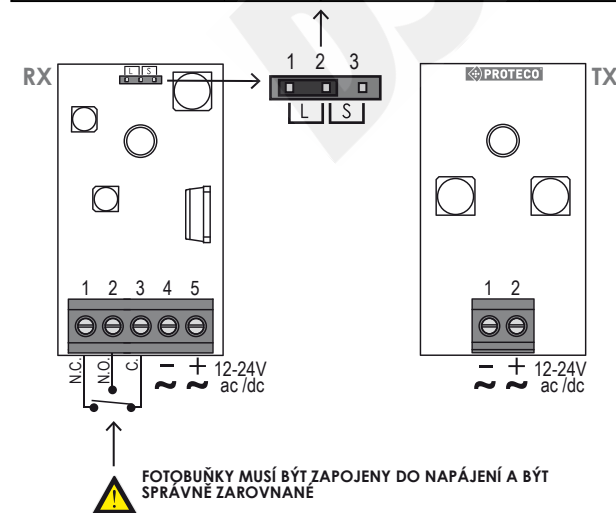

FOTOBUNKY MUSÍ BÝT ZAPOJENY DO NAPÁJENÍ A BÝT SPRÁVNĚ ZAROVNANÉ

Italiano

COMPONENTI

- 1) Contenitore di protezione
- Base di fissaggio
- Coperchio con lente integrata
- Copriviti
- 2) Scheda elettronica (TX - RX)
- 3) Viteria di fissaggio
- n° 2 viti 2.9x9.5
- n° 3 viti 3.5x32
- n° 3 tasselli 6x32
- 4) Passacavo chiuso

Česky

KOMPONENTY

- 1) Součásti balení:
- montážní základna
- kryt s integrovanou fotobuňkou
- kryty šroubů
- 2) Základní deska (TX transmitter - RX receiver)
- 3) Fixační šrouby:
- n° 2 šrouby 2.9x9.5
- n° 3 šrouby 3.5x32
- n° 3 hmoždinky 6x32
- 4) Kabelová průchodka

Français

COMPOSANTS

- 1) Châssis pvc
- Base
- Câpot avec lentille intégrée
- Couverture vis
- 2) Carte électronique (TX - RX)
- 3) Visserie de fixation
- n° 2 vis 2.9x9.5
- n° 3 vis 3.5x32
- n° 3 goujons 6x32
- 4) Membrane câblage

Español

CONTENIDO

- 1) Plantilla de taladrado
- Tapa con lente integrada
- Tapas para tornillos
- Copriviti
- 2) Módulo emisor TX y módulo receptor RX
- 3) Tornillos de fijación suministrados:
- n° 2 tornillos 2.9x9.5
- n° 3 tornillos 3.5x32
- n° 3 tacos 6x32
- 4) Pasacable

Português

COMPONENTES

- 1) Base de encaixe
- Painel frontal com lente integrada
- Buchas
- Copriviti
- 2) Transmissor TX e receptor RX
- 3) Parafusos
- n° 2 de 2.9x9.5
- n° 3 de 3.5x32
- n° 3 tapulhos 6x32
- 4) Cano

Deutsch

BESTANDTEILE

- 1) Kunststoffbehälter
- Fixierungsgrund
- Deckel mit Linse
- Schraubendeckel
- 2) Steuerung (TX - RX)
- 3) FIXIERUNGSSCHRAUBEN
- Nr 2 Schrauben 2.9x9.5
- Nr 3 Schrauben 3.5x32
- Nr 3 Dübel 6x32
- 4) Kabeldurchgang

MONTÁŽ

Křídlová brána

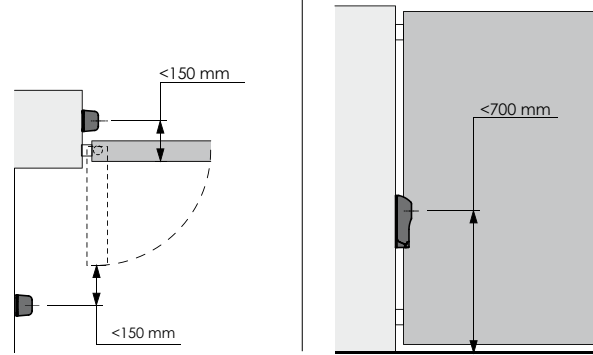

Posuvná brána

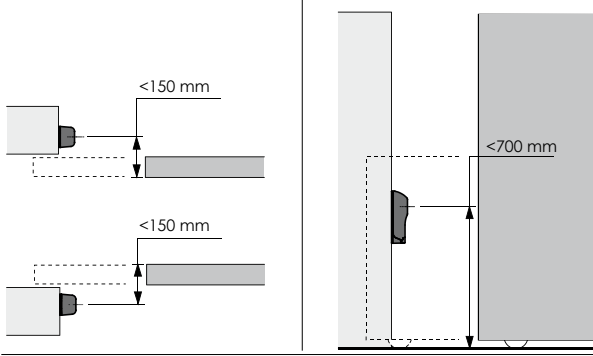

Garážová vrata

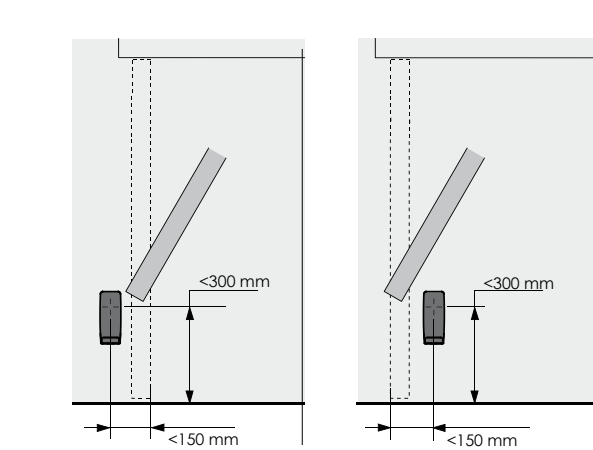

Parkovací bariéra

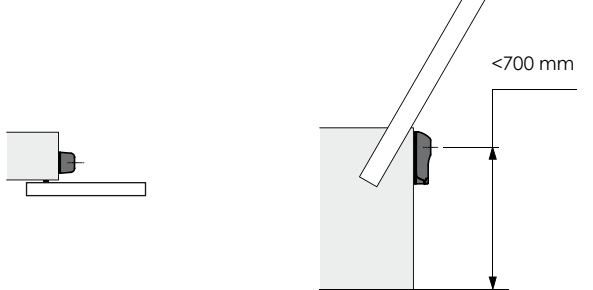

Italiano

AVVERTENZE E PRECAUZIONI PER LA SICUREZZA E L'USO

Il presente manuale è rivolto esclusivamente al personale professionalmente competente. Leggere attentamente prima di procedere con l'installazione: un'errata installazione può essere fonte di pericolo. Conservare con cura questo manuale per interventi futuri di manutenzione. Prima di iniziare l'installazione verificare l'integrità del prodotto. Verificare che la superficie prescelta per l'installazione sia solida e possa garantire un fissaggio stabile.

Prima di collegare le fotocellule accertarsi che la tensione di ingresso sia uguale alla tensione di uscita della centrale elettronica.

DESCRIZIONE E DESTINAZIONE D'USO

Questo prodotto è un dispositivo di sicurezza destinato agli impianti di automazione per cancelli, portoni, porte garage, barriere stradali o simili. Qualsiasi altro uso diverso dal quello descritto è da considerarsi improprio e vietato. Le fotocellule RF40 creano una barriera ottica a raggi infrarossi modulati a fascio ristretto per evitare fenomeni di riflessione e rispondere alle normative vigenti. Sono costituite da una scheda ricevente (RX) e una scheda trasmittente (TX) integrate in due contenitori schermati dai raggi solari che possono essere fissati a parete o su colonnina acquistabili separatamente. Vengono normalmente installate ai 2 lati dell'apertura: quando un ostacolo interrompe il raggio a infrarossi, viene inviato un segnale alla centrale elettronica che blocca o inverte il movimento dell'automazione.

INSTALLAZIONE

- Togliere il copriviti facendo leva nella parte inferiore con un cacciavite per circa 1mm - aggancio a scatto (Fig. 1)
- Svitare le viti di fissaggio del coperchio alla base (Fig. 2)
- Togliere il coperchio (Fig. 3)
- Predisporre la fotocellula per il passaggio dei cavi sfondando i prefori sul retro (Fig. 6) o nella parte inferiore (Fig. 7) della base. Rispettare le caratteristiche di cablaggio indicate nella tabella tecnica
- Fissare la base alla parete o alla colonnina tramite le viti e i tasselli in dotazione. Accertarsi che la morsetteria sia nella parte inferiore (Fig. 4)
- Verificare le altezze e la direzione: TX e RX devono essere allineati in posizione frontale, sullo stesso asse e alla stessa altezza (Fig. 5)
- Collegare i fili in morsetteria: a fotocellula alimentata e allineata si avrà un contatto N.C. sui morsetti 1-3
- Alimentare entrambe le schede RX e TX a 12/24V ac/dc come indicato da schema di tensione.
- Verificare il corretto allineamento delle fotocellule: il led rosso deve risultare acceso (per aperture superiori ai 3-4m è necessario posizionare il coperchio con lente integrata perché il led si accenda). Interrompendo il raggio delle fotocellule il led si spegne e il contatto del relé (morsetti 1-3) passa da N.C. a N.O.

Importante: per testare il corretto allineamento delle fotocellule spostare il ponticello nella modalità PORTATA RIDOTTA e accertarsi che il led di allineamento resti correttamente acceso. A test effettuato riportare il ponticello in modalità PORTATA MASSIMA.

Utilizzo della fotocellula come dispositivo comando di START

Per il collegamento della fotocellula come dispositivo di comando utilizzare i morsetti 2-3 della scheda RX (contatto N.O.)

SMALTIMENTO
Non disperdere nell'ambiente. Alcuni componenti elettronici potrebbero contenere sostanze inquinanti. Smaltire i materiali attraverso i centri di raccolta previsti e nel rispetto delle norme in vigore a livello locale.

Česky

BEZPEČNOSTNÍ POKYNY A PŘEDBĚŽNÉ KONTROLY

Tato příručka je určena pouze pro profesionální nebo kvalifikované instalační firmy. Nesprávná instalace může způsobit vážné poškození, pečlivě dodržujte všechny pokyny k instalaci. Ujistěte se, že vybrané umístění je vhodné pro stabilní upevnění. Před instalací zkontrolujte integritu produktu. Ujistěte se, že napětí PCB jsou stejné.

Před připojením se ujistěte, že vstupní napětí fotobuněk a výstupní napětí PCB jsou stejné.

POPS A URČENÉ POUŽITÍ

Tento produkt je bezpečnostní zařízení určené k automatizaci bran, garážových vrat, parkovišť. Jeho instalace / nebo smíšené nezávislé použití této příručky je zakázáno. Synchronizovaný infračervený paprsek zabraňuje rušení a odpovídá referenčním předpisům ve fotobuněkách RF40, včetně přijímače RX a vysíláče TX integrovaného do UV odolných pouzder pro montáž na zeď nebo na svislou montáž (montážní sloupky jsou k dispozici jako příslušenství). Světelné závoje musí směřovat přímo k sobě; když překážka přeruší infračervený paprsek, je do desek plošných spojů vyslán signál, který zastaví nebo změní pohyb.

- Sejměte kryty šroubů ve spodní části pomocí šroubováku do cca 1mm - zaklapávací háček (obr. 1)
- Odšroubujte šrouby zajišťující kryt pozdra fotobuněk (Fig. 2)
- Sejměte kryt pozdra (Fig. 3)
- Perforujte zadní nebo alternativně spodní základnu skříň pro protažení kabelů (obr. 6 a obr. 7).
- Dodržujte specifikace zapojení uvedené v technické tabulce. Upevněte základnu skříň na zeď nebo na sloup pomocí dodaných šroubů a imoždinek. Ujistěte se, že svorkovnice je dole (obr. 4).
- Zkontrolujte výšku a orientaci TX a RX musí vůči sobě přímo čelit (Fig. 5)
- Zápojte kabely ke svorkám: Jakmile jsou fotobuněk zarovnaný a napájeni, získáte kontakt N.C na svorkách 1-3.
- Napájejte jak RX, tak TX na 12/24V ac/dc podle schématu napájení
- Fotobuněk musí být správně zarovnaný: červená LED musí být zapnutá (pro vstupy nad 3-4m namontujte kryt). Přerušením infračerveného paprsku LED zhasne a reléový kontakt (svorky 1-3) zhasne N.O.

Důležité: Fotočlánky jsou dodávány s kalibračním můstkem. Chcete-li dosáhnout dokonalého zarovnaní, přesuňte propojku do režimu LOW RANGE a zkontrolujte, zda LED svítí.

Funkce příkazu START (volitelné) Fotočlánky RF40 mohou pracovat stejně jako příkaz START. Stačí připojit svorky 2-3 na rozhraní přijímače RX (kontakt N.O.)

RESPEKTUJTE ŽIVOTNÍ PROSTŘEDÍ. Obal a zařízení zlikvidujte na konci své životnosti řádně podle platných zákonů v zemi, kde je zařízení nainstalováno.

Français

RECOMMANDATIONS GENERALES DE UTILISATION ET SECURITE

Cette notice est destinée exclusivement aux professionnels qualifiés. Lire soigneusement avant une mauvaise installation peut être cause de dommages et/ou danger. Conservez cette notice pour toute référence et entretien future. Vérifiez que la surface d'installation soit solide et puisse garantir une fixation sûre du dispositif.

Avant de brancher les photocellules vérifiez que la tension d'entrée correspond à la tension de sortie de la carte de manœuvre.

DESCRIPTION DU PRODUIT ET APPLICATIONS

Ce dispositif de sécurité est conçu pour des portails, portes de garage, barrières routières et similaires. Tout autre emploi est considéré inapproprié et interdit. Les cellules RF40 créent une barrière à rayons infrarouges à faisceau étroit pour éviter des réflexions et répondre aux normes en vigueur. Les deux cartes électroniques réceptrice (RX) et transmetteur (TX) sont intégrées dans des boîtes protégées du soleil qui peuvent être fixées en applique ou sur potelets disponibles en option. Normalement installées aux côtés du passage: quand un obstacle coupe le rayon à infrarouge, un signal est envoyé à la carte de gestion que bloque ou inverse le mouvement de l'automatisme.

INSTALLATION

- Enlevez le petit couvercle avec le logo à l'aide d'un tournevis (max 1mm) (Fig. 1)
- Dévissez le couvercle (Fig. 2)
- Enlevez le capot (Fig. 3)
- Préparez le passage des câbles à l'arrière (Fig. 6) ou au fond (Fig. 7) de la base en pvc en perçant les pré-trous existants. Respecter les indications de câblage indiqué dans le tableau technique
- Fixez les bases au mur ou au potelet à l'aide des vis et goujons en dotation. Assurez-vous que le bornier soit sur le côté inférieur (Fig. 4)
- Vérifiez les côtes et la mise au niveau: TX et RX doivent être alignés frontalement, sur les même axe et hauteur (Fig. 5)
- Branchez: quand la cellule est alimentée il y aura un contact N.C. sur les bornes 1-3
- Branchez les deux platines RX et TX à l'alimentation 12/24V ac/dc comme indiqué sur le schéma de branchement
- Vérifiez le bon alignement des cellules: la Led rouge doit être allumée (pour passages plus grands de 3-4 m il est nécessaire de positionner le couvercle avec la lentille).

Important: Les photocellules sont équipées d'un pontage d'étalonnage. Pour vérifier la précision de l'alignement il est conseillé de positionner le pontage sur la position de PORTEE REDUITE, s'assurer que la Led d'alignement reste correctement allumée et retourner en suite le pontage sur la position de PORTEE MAXIMALE.

Utilisation des photocellules comme dispositif de commande

Pour brancher les photocellules en modalité dispositif de commande, utiliser les contacts 2-3 sur le bornier de la platine réceptrice (contact N.O.).

MISE AU REBUT
Ne pas abandonner dans la nature. Certains composants électroniques pourraient contenir des substances polluantes. Confier les matériels aux déchetteries et aux points de recyclage selon les normes en vigueur.

Español

ADVERTENCIAS

Este manual es para el uso exclusivo de personal cualificado y competente. Lea cuidadosamente antes de instalar: el empleo inadecuado puede ser causa de situaciones peligrosas. Guarde este manual para consulta futura. Antes de comenzar la instalación, compruebe la integridad del producto. Asegúrese de que el lugar elegido para la instalación es robusto y puede garantizar una fijación estable.

Antes de conectar las fotocélulas compruebe que la tensión de entrada sea igual a la tensión de salida del cuadro de maniobra.

DESCRIPCIÓN Y USO

Las fotocélulas RF40 están diseñadas para detectar obstáculos en instalaciones de puertas, portones, puertas de garaje, barreras o dispositivos semejantes. Cualquier otro uso distinto debe ser considerado incorrecto y por eso prohibido. Las fotocélulas RF40 llevan la función sincronismo para evitar interferencias y cumplir con las disposiciones de seguridad en vigor. Se componen de un módulo receptor RX y un módulo emisor TX, protegidos por tapas resistentes a los rayos infrarrojos. Fijación a pared o peana. Se recomienda instalarlas en sentidos opuestos de la puerta: si una persona u objeto interrumpe con su presencia el rayo de luz emitido por el emisor, el receptor activa el relé correspondiente, informando al cuadro de maniobra, deteniendo o invirtiendo así el recorrido de la puerta.

MONTAJE Y CONEXIONADO

- Quite los tornillos. Por medio de un desatornillador haga presión en la parte inferior por 1 mm (enganche a presión, Fig. 1)
- Quite los tornillos de la tapa de protección (Fig. 2)
- Quite la tapa (Fig. 3)
- Utilizando las plantillas suministradas, realice los orificios apropiados, dependiendo de la superficie de fijación (Fig. 6 y Fig. 7). Respete las características de conexionado como se indica en la ficha técnica adjunta.
- Fije la plantilla a la pared o a la peana utilizando los tornillos y tacos suministrados. La bornera debe colocarse en la parte inferior (Fig. 4)
- Compruebe la altura y el sentido: los módulos TX y RX deben estar lo más alineados posible (Fig. 5)
- Introduzca el cableado y realice las conexiones: una vez alimentada y alineada la fotocélula se tendrá un contacto N.C. en los terminales 1-3
- Conecte la alimentación a ambos módulos RX y TX a 12/24V ac/dc como se indica en el esquema de tensión.
- Compruebe la correcta orientación de los módulos: el led rojo debe estar encendido (para un alcance mayor de 3-4m es necesario colocar la tapa con lente integrada). Al interrumpir el haz infrarrojo el led se apaga y se abre el contacto N.O. (terminales 1-3).

Importante: Las fotocélulas llevan de fábrica un contacto de calibración. Para comprobar el correcto funcionamiento de las fotocélulas mude el contacto de sitio, poniendolo en posición ALCANCE REDUCIDO y asegúrese de que el led quede permanentemente encendido.

Función comando de START (seleccionable)

Las fotocélulas RF40 disponen de la función START, seleccionable mediante los bornes 2-3 del módulo receptor RX (contacto N.O.).

ELIMINACIÓN NO DISPENSAR EN EL AMBIENTE
Algunos componentes de este equipo pueden contener sustancias contaminantes. Elimine en centros de recogida selectiva respetando las normas locales vigentes.

Português

AVISOS DE SEGURANÇA

Este manual tem informações importantes para a segurança de pessoas e por isso deve ser utilizado exclusivamente por pessoal qualificado e experiente. A instalação ou uso incorreto deste produto pode causar danos físicos e materiais. Mantenha estas instruções num local seguro para obras de manutenção ou futura referência.

Antes de ligar as fotocélulas certifique-se de que a tensão de entrada seja igual à tensão de saída da central eletrónica.

DESCRIÇÃO E UTILIZAÇÃO DO PRODUTO

As fotocélulas RF40 foram desenvolvidas exclusivamente para instalação de portões de braço, de correr, de garagem, barreiras e outros automatismos semelhantes. Qualquer outro uso está proibido. As fotocélulas RF40 criam uma barreira de raios infravermelhos modulados que impedem interferências indesejadas e cumprem com as normas em vigor. As RF40 incluem um receptor RX e um emissor TX, integrados numa caixa a prova de raios UV para fixação na parede ou coluna (disponível como acessório). Funcionamento com transmissor e receptor contrapostos: de cada vez que o raio seja interrompido, a central eletrónica recebe um sinal que para ou inverte a carreira do portão.

INSTALAÇÃO

- Tire as buchas dos parafusos. Por médio dum parafusador faça pressão na parte inferior para cerca de 1mm - encaixe de gatilho (Fig. 1)
- Solte os parafusos da tampa da base (Fig. 2)
- Tire a tampa da caixa (Fig. 3)
- Arrombe os perfuros na parte traseira da base ou na parte inferior para a passagem dos fios (Fig. 6 e 7).
- Feça as conexões como indicado no esquema.
- Fixe a base à parede ou na coluna por médio dos parafusos e tapulhos subministrados. Certifique-se de que os terminais fiquem na parte inferior (Fig. 4)
- Fixe o receptor RX e o emissor TX em posição frontal, alinhados no mesmo eixo e à mesma altura (Fig. 5)
- Conecte os cabos ao terminal de bornes: alimentada e alinhada a fotocélula se terá um contacto N.C. nos terminais 1-3.
- Alimente as fotocélulas com corrente de 12/24V ac/dc como no esquema de tensão.
- Se o posicionamento, alinhamento e conexão estiverem correctos o LED vermelho acenderá (para aberturas superiores a 3-4m coloque a tampa com lente integrada).

Importante: As fotocélulas levam um Jumper de calibração. Para certificar a resposta do relé e o correcto alinhamento coloque o jumper no modo ALCANCE REDUCIDO e certifique-se de que o led permaneça acendido.

Função comando de START (opção)

As fotocélulas RF40 podem trabalhar também como comando de START, é só ligar os terminais 2-3 do receptor RX (contacto N.O.).

ESCOAMENTO NÃO DISPENSAR NO AMBIENTE
Partes deste produto podem conter substâncias poluentes. Elimine o material através de centros de recolha em conformidade com as normas em vigor.

Deutsch

GERÄUCHSANWEISUNGEN

Dieses Handbuch ist ein sachkundigen Fachmannern gewandt. Bitte sorgfältig lesen bevor Sie die Montierung anfangen: eine fehlerhafte Installation kann gefährlich sein. Behalten Sie es bitte in einem bestimmten Ort im Falle zukünftiger Wartungsarbeiten. Bevor Sie die Installation anfangen, die Produktunsversehrtheit bitte überprüfen. Überprüfen, dass die Montierungsoberfläche fest und geeignet für eine gute Installation ist.

Vor dem Anschließen der Lichtschränke überprüfen, ob die Ausgangsspannung aus dem Kraftwerk gleich der Eingangsspannung der Lichtschränke ist.

ALLGEMEINES

Dieses Produkt ist eine Sicherheitsvorrichtung für die Torantriebsanlagen sowie Garagentorantrieben und Schrankenbäume bestimmt. Jeder anderer Gebrauch ist ungeeignet und verboten. RF40 Lichtschränke aus modulierten Strahlen bilden eine optische Barriere um Reflexerscheinungen zu verhindern und um den herrschenden Normen zu entsprechen. Beide Komponenten sind in zwei Behältern integriert, die von den Sonnenstrahlen gesichert sind in die entweder auf der Wand oder auf Standsäulen befestigt werden können. Sie werden normalerweise auf den zwei Öffnungsstellen montiert: wenn ein Objekt in den Lichtkreis dringt, wird ein Signal an die Steuerung geleitet, die die Bewegung blockiert oder invertiert.

INSTALLATION

- Den Schraubendeckel abnehmen, indem Sie einen Schraubenzieher in den unteren Teil einführen und um max 1 Zentimeter anheben (Slotterkupplung (Bild 1))
- Die Befestigungsschrauben lösen (Bild 2)
- Den Deckel abnehmen (Bild 3)
- Die Lichtschrankenmontierung vorbereiten für die Kabeldurchgang entweder in die Rückseite (Bild 6) oder von unten (Bild 7).
- Die Patte an der Wand oder am Pfeiler mit den Schrauben u/ö Dübel befestigen. Überprüfen, dass das Klamm Brett im unteren Teil sich befindet (Bild 4)
- Höhe und Richtung überprüfen: Ansender und Empfänger müssen frontal eingerichtet werden (Bild 5)
- Die Drähte am Klamm Brett anschließen: mit angeschlossener und eingerichteter Lichtschränke muss ein N.C. Kontakt auf dem Klemmen 1 – 3 bestehen
- Die beiden Empfänger und Ansender mit 12/24V ac / dc, wie auf dem Plan vorgesehen
- Die Lichtschränkeinrichtung überprüfen: der rote LED muss abgestellt sein (es ist nötig den Deckel der Linse zu benutzen für Öffnungen, die breiter als 3 – 4 Meter sind). Falls den Lichtschränkestrahl unterbrochen wird, wird der Kontakt auf dem Relais von N.C. zu N.O.

Wichtig: Auf dieser Lichtschränke ist ein Einrichtungsschalt Draht angeschlossen. Um die Einrichtung zu überprüfen den Schalt Draht von „Höchste Leistung“ zu „Verringerte Leistung“ verstellen und überprüfen, dass das Einrichtungsschalt Draht ist. Am Ende des Testes den Schalt Draht zu „Höchste Leistung“ wieder einstellen.

Verwendung der Lichtschränke als Bediengerät

Für die Verbindung der Lichtschränke als Bediengerät (z. B. Öffnung des Tores beim Durchlauf über die Lichtschränke) bitte die Klemmen 2-3 vom Empfänger benutzen (Kontakt N.O.).

ENTSORGUNG

Nicht in die Umwelt werfen. Einige elektronische Komponente können Schadstoffe enthalten. In den Recycle-Punkten entsorgen mit Beachtung der herrschenden Normen.