

# PRE 433 DIN

## Uživatelský manuál



### POZOR!

Před použitím přístroje si přečtěte tento návod k použití a uschovejte pro případ potřeby. Jednotlivé opravy a úpravy vedou ke ztrátě záruky. Výrobce ani prodejce neručí za škody, které mohou vzniknout v důsledku nesprávné instalace nebo provozu zařízení.

Vzhledem k tomu, že technické údaje podléhají neustálým změnám, vyhrazuje si výrobce právo provádět změny týkající se vlastností výrobku a zavádět další konstrukční řešení, která nezhorší parametry a funkční hodnoty výrobku.

Měřič by měl instalovat kvalifikovaný personál - osoby se znalostmi značení a uzemnění elektrických zařízení a známých bezpečnostních předpisů. Nesprávná instalace a použití může mít za následek úraz elektrickým proudem.

1. Všechny operace dělejte s odpojeným napájecím zdrojem.
2. Nepoužívejte přístroj v rozporu s jeho určením.
3. Přístroj by měl být skladován v suché místnosti.
4. Přístroj neponořujte do vody nebo jiných kapalin.
5. Přístroj neinstalujte ani neotevírejte, pokud je kryt poškozen.
6. Přístroj neupravujte a neprovádějte žádné opravy sami. Demontáž krytu vede ke ztrátě záruky a představuje riziko úrazu elektrickým proudem.
7. Před zapojením do napájení se ujistěte, že jsou všechny vodiče řádně zašroubovány.
8. Výkon elektrických zařízení nesmí překročit maximální zatížení.

Každý uživatel zařízení je uživatelem elektrických a elektronických zařízení, a tudíž potenciální výrobce nebezpečných elektronických zařízení mající vliv na životní prostředí. Naproti tomu použité zařízení je cenný materiál, ze kterého můžeme získat suroviny jako je měď, cín, železo, železo.

Symbol přeškrtnutého odpadkového koše umístěný na zařízení, obalu nebo manuálu, znamená, že výrobek nesmí být vyhozen s jinými odpady. Značení zároveň znamená, že zařízení bylo uvedeno do oběhu po 13. srpnu 2005.

Povinností uživatele je převzít použité zařízení do určeného místa, aby bylo řádně zpracováno. Informace o dostupném systému sběru použitých elektrických zařízení naleznete v informačním centru města / obci.

Správné zacházení s použitým zařízením zabraňuje negativním dopadům na životní prostředí a lidské zdraví!



**Popis:**

Digitální spínací hodiny pro široké použití automatického zapínání a vypínání el. spotřebiče. Vhodné pro použití naprogramování el. topení, ventilátorů, chlazení, osvětlení, pračky pro praní na levnější sazbu apod.





**Vlastnosti:**

- Digitální programátor s týdenním pulzním programem
- 3 leté záložní napájení (lithiová baterie)
- 52 programů (26 cyklů zapnuto/vypnuto)
- Displej a tlačítka je chráněn plastovým víkem
- Automatické přepínání letního a zimního času
- Vícejazyčné (polsky, německy a anglicky)
- Tlačítka AUTO, CALL, ON, OFF)
- Automatické rozlišení pracovních dnů
- 220 – 240V AC napájení
- Obousměrná instalace na DIN lištu TH-35

**Technické údaje:**

Výkonové svorky	A1-A2
Napětí	AC 220-240V
Frekvence	50/60Hz
Příkon	1W
Tolerance napájecího napětí	±10%
Počet kanálů	1
Počet programů	52
Programy	Týdenní, denní, impulzový
Provozní režimy	Manuální, automatický, sváteční
Letní/Zimní čas	Vypnuto, automatická změna
Časová tolerance	≤1s/denně při 25°C
Výdrž baterie	3 roky
Typ displeje	Displej z tekutých krystalů
Počet kontaktů relé	3 (NO, COM, NC)
Maximální kontaktní proud	16A/250V AC, 16A, 30V DC
Jmenovité izolační napětí	250V
Stupeň krytí	IP20
Stupeň znečištění	3
Provozní teplota	-20° - +55°C
Přípustná relativní vlhkost	≤50% (40°C bez kondenzace)
Skladovací teplota	-30° - +70°C
Průřez kabelu	1mm <sup>2</sup> - 4mm <sup>2</sup>
Utahovací moment	0.5Nm
Montáž	Lišta TH-35 (EN60715)
Rozměry	90*36*64mm
Norma	IEC/EN 60730-1/IEC/EN 60730-2-7

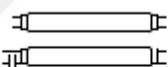
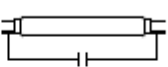
**Maximálně přípustná spotřeba:**

					LED
2300W	2300W	1000W	500W	500W	500W

## Obsluha zařízení:

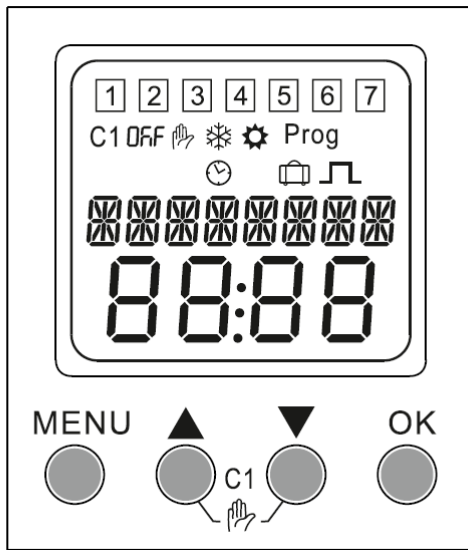

1 2 3 4 5 6 7

dny v týdnu, pondělí až neděle

C1 – kanál 1

On OFF Stav relé

- Automatický režim

- manuální režim

- sváteční režim

- zimní čas

- letní čas

Prog – nastavení programu

- impulsní výstup

## Popis tlačítek:

<p><b>MENU</b></p> <ul style="list-style-type: none"> <li>○ Vstup do hlavního menu</li> <li>○ Návrat do hlavního menu</li> </ul>	<p><b>OK</b></p> <ul style="list-style-type: none"> <li>○ Potvrzení výběru</li> </ul>
<p></p> <ul style="list-style-type: none"> <li>○ Volba</li> <li>○ Vyšší hodnota</li> </ul>	<p></p> <ul style="list-style-type: none"> <li>○ Volba</li> <li>○ Nižší hodnota</li> </ul>
<p></p> <ul style="list-style-type: none"> <li>○ C1 – manuální režim</li> </ul>	

23-09-13: DD-MM-RR, 23. září 2013

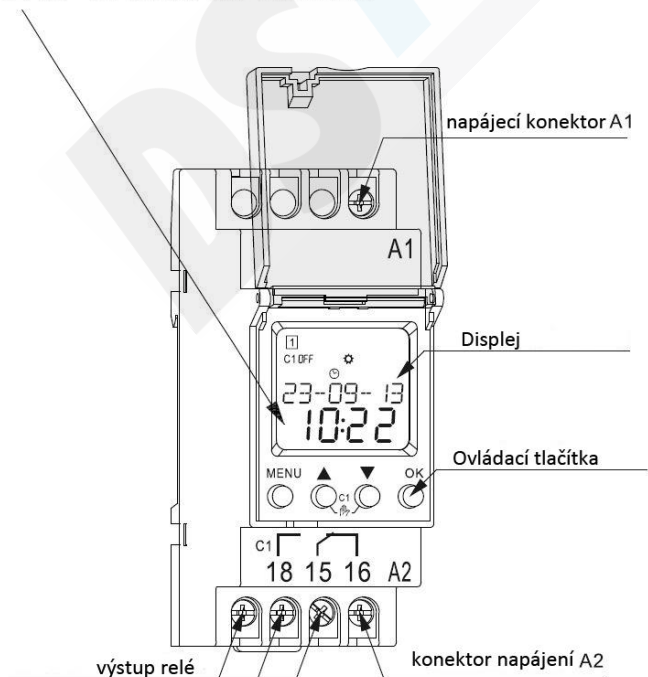

## Počáteční nastavení

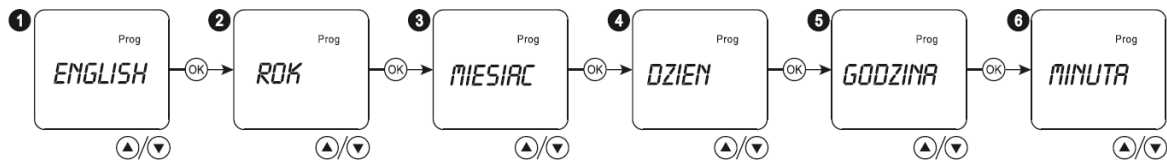

1. Výběr jazyka tlačítky zvolené potvrďte tlačítkem OK.
2. Nastavte rok pomocí tlačítek a potvrďte tlačítkem OK.
3. Nastavte měsíc pomocí tlačítek a potvrďte tlačítkem OK.
4. pokračujte takto až na den, hodinu a minutu.

## Hlavní menu

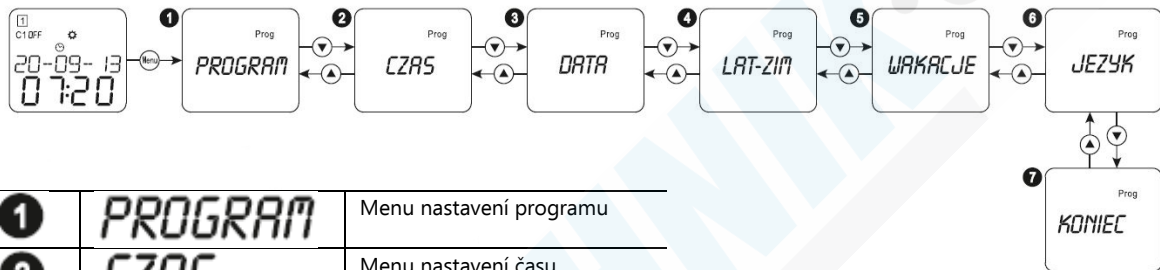

1	PROGRAM	Menu nastavení programu
2	CZAS	Menu nastavení času
3	DATA	Menu nastavení data
4	LAT-ZIM	Menu nastavení letního/zimního času
5	WAKACJE	Menu nastavení svátečního času
6	JEZYK	Menu nastavení jazyka
7	KONIEC	Ukončení menu nastavení

- o stisknutím tlačítka **MENU** vstoupíte do nabídky nastavení. Zobrazí se symbol Prog.
- o Pokud během 2 minut neprovedete žádný další krok, zařízení automaticky režim nastavení ukončí.

- o Pomocí šipek se v menu můžete pohybovat
- o Pokud stisknete klávesu **MENU** opětovně bude menu nastavení ukončeno

## Nastavení času

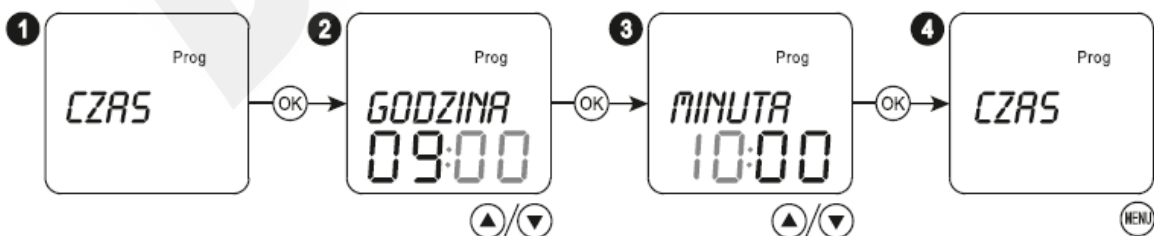

1. V menu vyberte **CZAS** a stiskněte tlačítko OK.
2. Nyní šipkami vyberte hodinu a stiskněte tlačítko OK.
3. Šipkami nastavte minuty a stiskněte tlačítko OK.
4. Stiskněte tlačítko **MENU** a budete vráceni zpět do menu nastavení

Dlouhým stiskem - 0,5sekundy zrychlíte přepínání hodnot

## Nastavení data

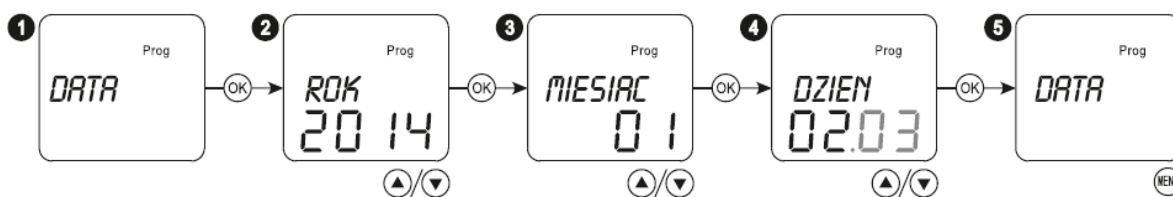

1. V menu vyberte DATA a stiskněte tlačítko OK

2. Pomocí šipek vyberte rok a potvrďte tlačítkem OK – rozsah nastavení je 2000 – 2095

3. Pomocí šipek vyberte měsíc a potvrďte tlačítkem OK

4. Pomocí šipek vyberte den a potvrďte tlačítkem OK.

5. Pro návrat do hlavního menu stiskněte tlačítko **MENU**.

Dlouhým stiskem - 0,5sekundy zrychlíte přepínání hodnot

## Tvorba nového programu

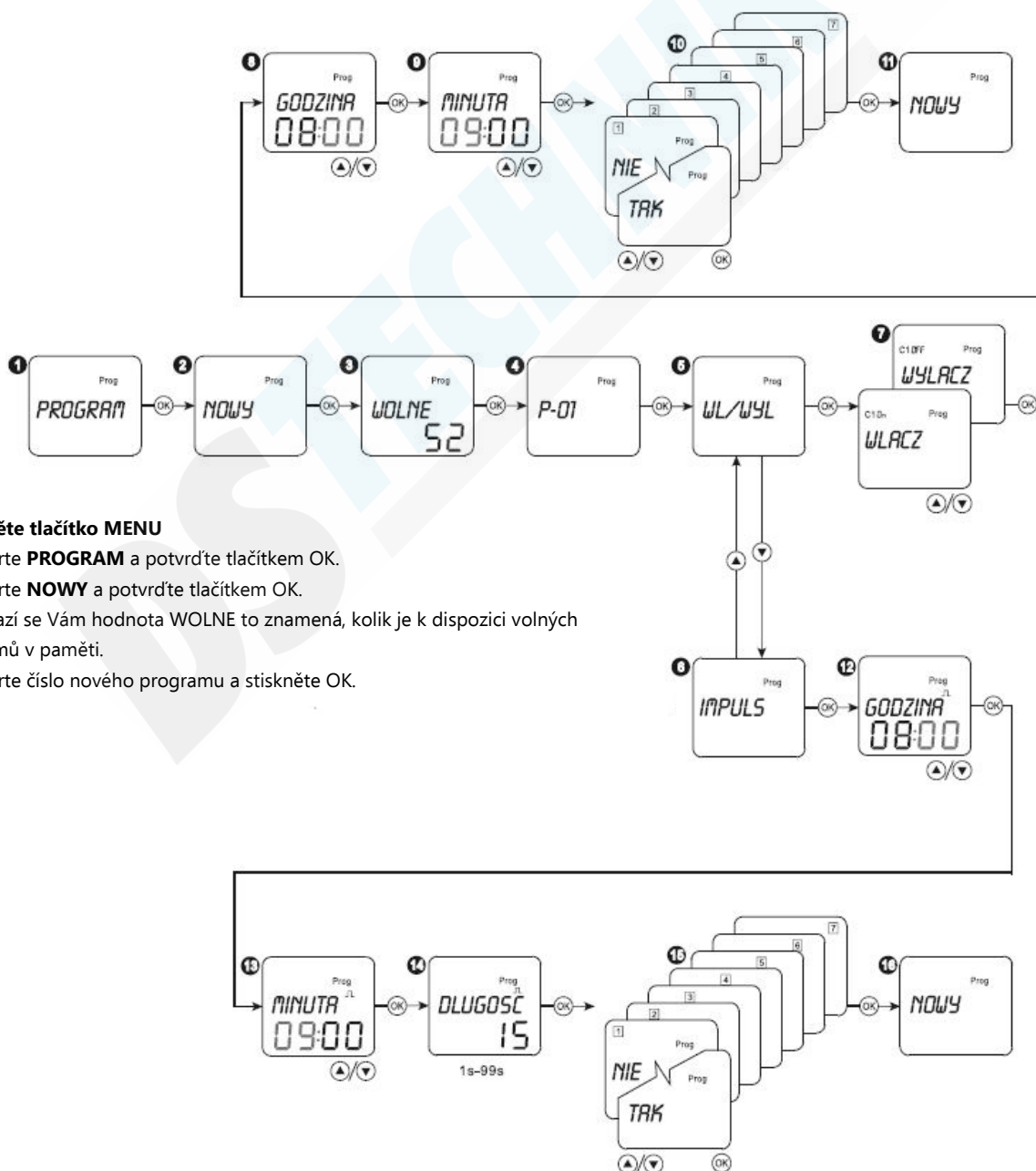

### Stiskněte tlačítko MENU

1. Vyberte **PROGRAM** a potvrďte tlačítkem OK.
2. Vyberte **NOWY** a potvrďte tlačítkem OK.
3. Zobrazí se Vám hodnota WOLNE to znamená, kolik je k dispozici volných programů v paměti.
4. Vyberte číslo nového programu a stiskněte OK.

6. Vyberte režim **IMPULS** a stiskněte tlačítko **OK**

7. Šípkami ▲ ▼ vyberte **WLACZ**(ZAPNUTO) nebo **WYLACZ** (VYPNUTO) a potvrďte zvolené tlačítkem **OK**

8. – 12. Nastavte požadovanou hodinu ▲ ▼ a potvrďte tlačítkem **OK**

9. – 13. Nastavte požadovanou minutu ▲ ▼ a potvrďte tlačítkem **OK**

10. – 15. Nastavte dny ve které má být program zapnutý (od pondělí do neděle) pomocí šipek ▲ ▼ pokud chcete v daný den zapnout šípkou přepněte na **TAK**/ANO pokud zvolíte **NIE** v tomto dni se program nezapne. Stiskněte **OK**.

11. – 16. Stiskněte tlačítko **MENU** pro návrat.

14. Toto je nastavení doby trvání impulzu od 1 – 99s.

## Změna programu

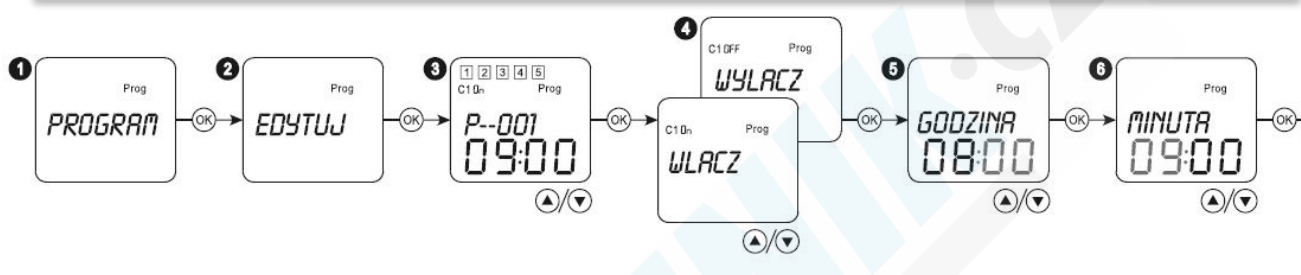

### Stiskněte tlačítko **MENU**

1. Šípkami vyberte **PROGRAM** a stiskněte tlačítko **OK**.

2. Šípkami vyberte **EDYTUJ** a potvrďte tlačítkem **OK**.

3. Nyní šípkami vyberte program, který chcete upravit

4. Vyberte **WLACZ**/zapnout nebo **WYLACZ**/vypnout pomocí šipek a potvrďte tlačítkem **OK**.

5. Šípkami nastavte požadovanou hodinu a potvrďte tlačítkem **OK**.

6. Šípkami nastavte požadovanou minutu a potvrďte tlačítkem **OK**.

7. Nyní nastavte dny v týdnu ve které chcete aby program zapínal. (od pondělí do neděle) a tam kde chcete vyberte volbu **TAK** kde nechcete vyberte volbu **NIE**. Potvrďte tlačítkem **OK**.

8. Stiskněte tlačítko **MENU** pro ukončení

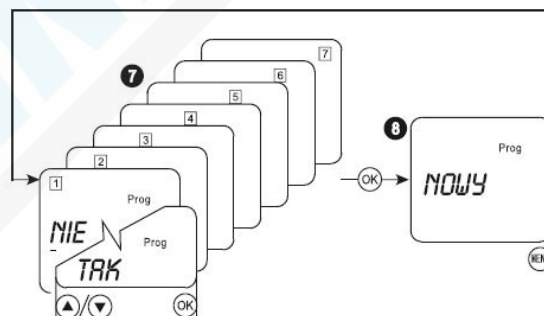

Dlouhým stiskem ▲ ▼ - 0,5sekundy zrychlíte přepínání hodnot

## Odstranění programu

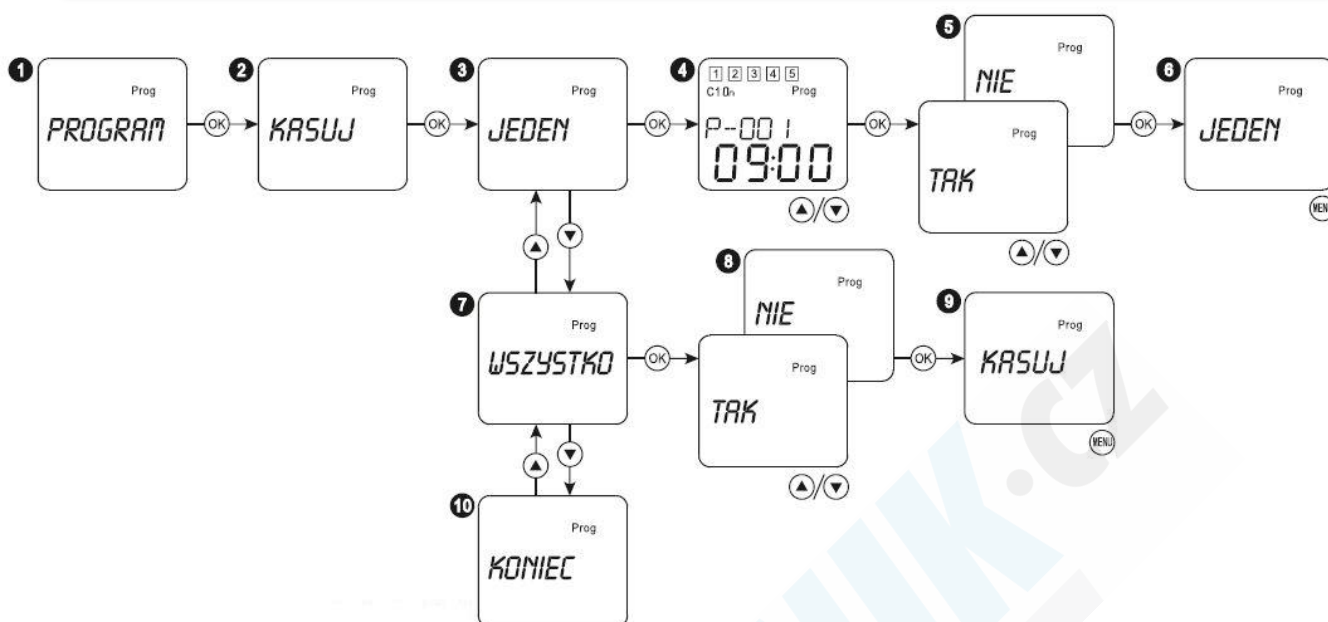

### Stiskněte tlačítko MENU

1. Šípkami vyberte **PROGRAM** a stiskněte tlačítko OK.
2. Šípkami vyberte **KASUJ** a potvrďte tlačítkem OK.
3. Nyní šípkami vyberte **JEDEN**, a potvrďte OK.
4. Vyberte šípkami program, který chcete smazat a stiskněte OK.
5. Budete dotázáni, jestli chcete program opravdu smazat šípkami vyberte **TAK** pro smazání nebo **NIE** pro ponechání. A stiskněte tlačítko OK.
6. Stiskněte tlačítko **MENU** pro ukončení
7. Pokud šípkami vyberete **WSZYSTKO** a ne **JEDEN**, tak se smažou všechny programy.
8. Budete dotázáni, zda-li chcete opravdu smazat, potvrdíte volbou **TAK**. Stiskněte tlačítko OK pro potvrzení
9. Stiskněte tlačítko **MENU** pro ukončení
10. Zobrazí se Vám **KONIEC**

## Kontrola programu

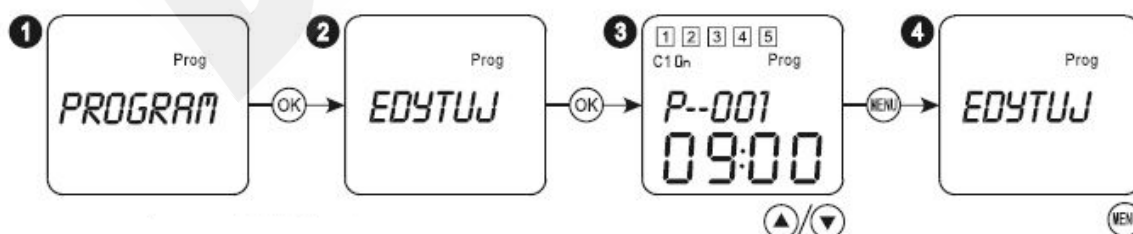

1. Vyberte **PROGRAM** a potvrďte tlačítkem OK.
2. Vyberte **EDYTUJ** a potvrďte tlačítkem OK.
3. Pomocí šipek listujte nastavenými programy, pro další úpravu programu dejte OK
4. Pokud nechcete dělat žádné úpravy stiskněte tlačítko **MENU**

## Programování svátků

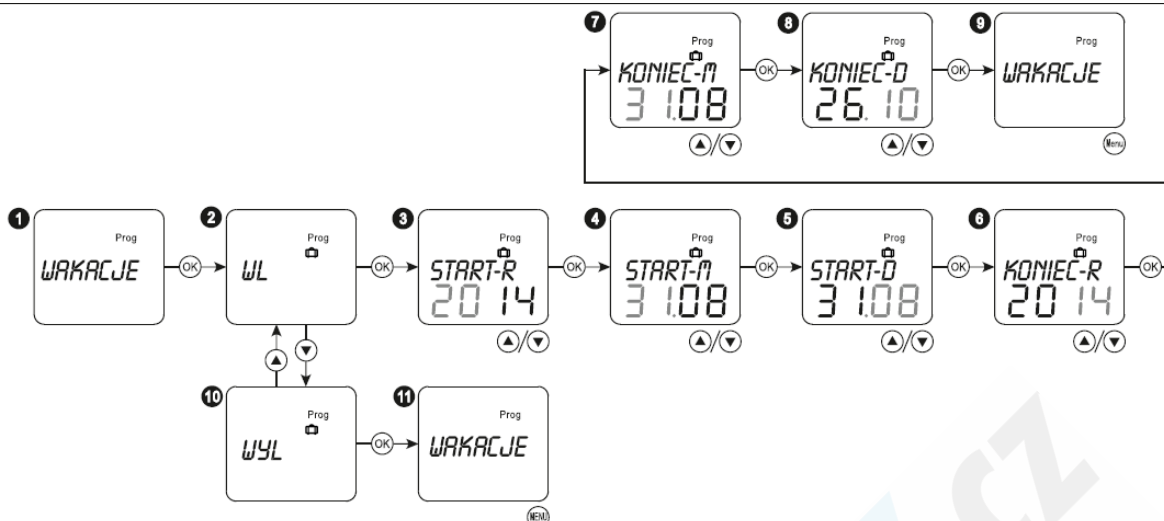

### Stiskněte tlačítko MENU

1. Pomocí šipek vyberte **WAKACJE** a potvrďte tlačítkem OK.
2. Vyberte **WL/ZAP** pokud chcete režim svátků mít zapnutý a stiskněte OK.
3. Nastavte ROK ve kterém svátek začíná, potvrďte OK, dále nastavte MĚSÍC a DEN vše vždy potvrďte tlačítkem OK.
4. – 8. Nastavte MĚSÍC ve kterém má svátek končit, potvrďte tlačítkem OK, nastavte DEN ve kterém bude program končit a potvrďte tlačítkem OK.
9. Stiskněte tlačítko **MENU** pro návrat.
10. Pokud chcete funkci deaktivovat zvolte v menu **WYL** a potvrďte OK.

Dlouhým stiskem ▲ ▼ - 0,5sekundy zrychlíte přepínání hodnot

## Změna jazyka

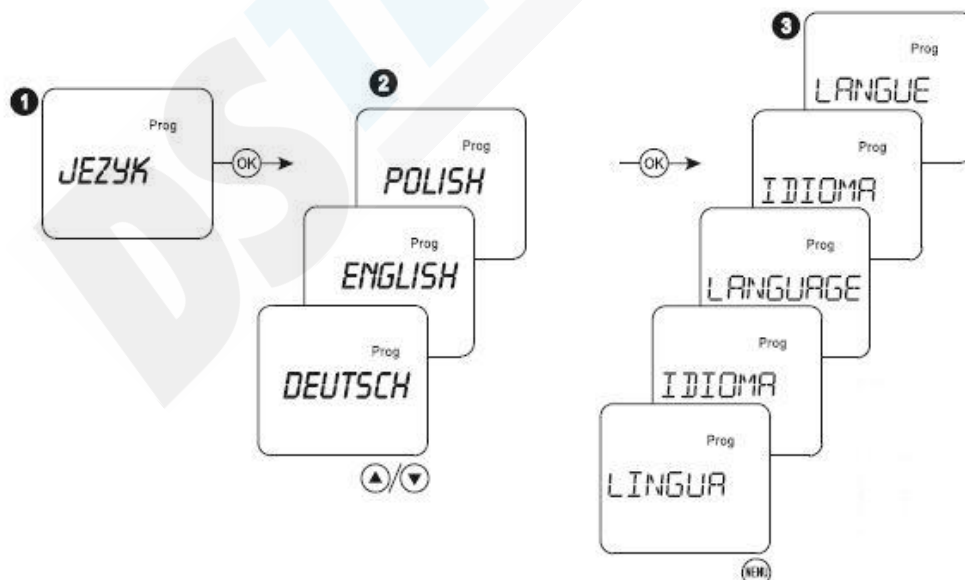

### Stiskněte tlačítko MENU

1. Pomocí šipek vyberte **JEZYK** a potvrďte tlačítkem OK.
2. Šipkami vyberte jazyk a potvrďte výběr tlačítkem OK.
3. Stiskněte tlačítko **MENU**



## Letní/Zimní čas

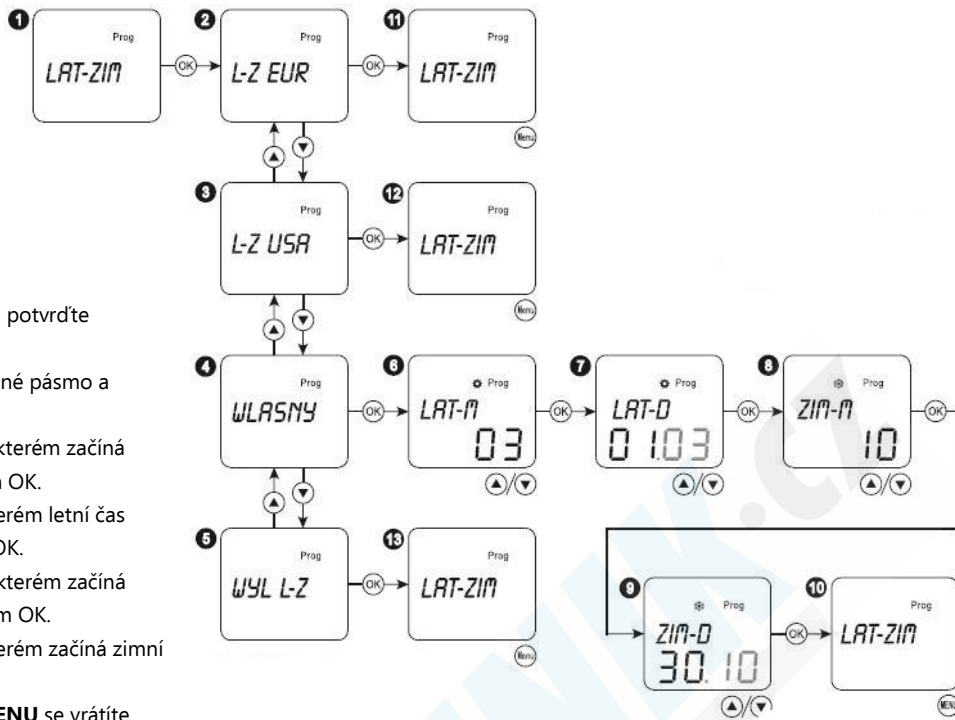

### Stiskněte tlačítko MENU

1. Šipkami vyberte LAT-ZIM a potvrďte tlačítkem OK.
- 2., 3., 4., 5. Vyberte požadované pásmo a potvrďte tlačítkem OK.
6. Šipkami vyberte měsíc, ve kterém začíná letní čas, a potvrďte tlačítkem OK.
7. Šipkami vyberte den, ve kterém letní čas začíná, a potvrďte tlačítkem OK.
8. Šipkami vyberte měsíc, ve kterém začíná zimní čas, a potvrďte tlačítkem OK.
9. Šipkami vyberte den, ve kterém začíná zimní čas, a potvrďte tlačítkem OK.
- 10., 11., 12., 13. Tlačítkem **MENU** se vrátíte.

Název položky menu	Funkce	Změna na letní čas	Změna na zimní čas
L-Z EUR	Evropský letní/zimní čas	Poslední neděle v březnu	Poslední neděle v říjnu
L-Z USA	Americký letní/zimní čas	Druhá neděle v březnu	První neděle v listopadu
WLRSNY	Vlastní	Volitelné programování	Volitelné programování
WYL L-Z	Žádná změna	Není	Není

### Reset

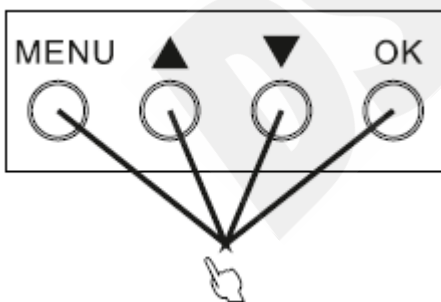

Stiskněte všechny čtyři tlačítka po dobu 0.5 sekundy, tímto uvedete zařízení do továrního nastavení.

### Kombinace kláves pro manuální režim

- **AUTO/MANUÁLNÍ**

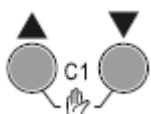

Stiskněte současně tlačítka zařízení přejde do **MANUÁLNÍHO** režimu  
Po zadání potřebných programů se automaticky manuální režim přepne zpět do Automatického.

- **ZAP/VYP**



Stiskněte současně tlačítka



přes 2 sekundy. Stav výstupu 1 kanálu se **vypne/zapne**.

<i>AUTO</i>	Automatický režim
<i>RECZNIE</i>	Ruční režim
<i>WLACZ</i>	Režim je stále zapnutý
<i>WYLACZ</i>	Režim je stále vypnutý

### Schéma zapojení

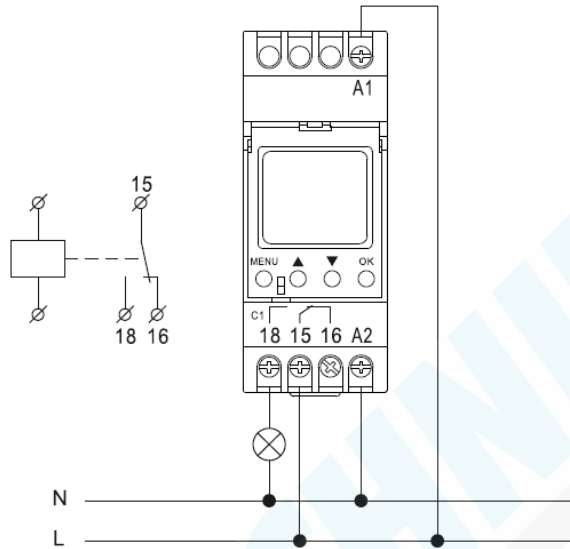

### Rozměry

